

FixE

Die sichere Befestigungsart für Eternitdächer

- Schnelle Montage von oben
- Programmgenerierte Statiknachweise
- Bauteile in Aluminium/Edelstahl
- Für dachparallele Anwendung und für Aufständereien
- Spezielle EPDM-Dichtkappe
- Schon bei geringen Pfettenwandstärken einsetzbar!

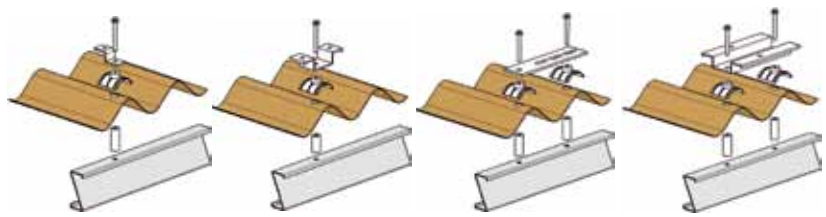

➔ Bestellung ausschliesslich über Checkliste

Schletter FixE wurde zur sicheren Befestigung von Photovoltaikanlagen oder auch thermischen Anlagen auf Eternitdächern entwickelt. Bisherige Befestigungslösungen lassen sich meist statisch schlecht nachweisen oder belasten die Wellplatten in unzulässiger Weise; Plattenbrüche und Undichtigkeiten sind die mögliche Folge. Das Befestigungssystem FixE leitet die Befestigungskräfte und auch mögliche Biegemomente über eine Verspannung mit einer Distanzhülse sicher in die Unterkonstruktion ein. So kann ausreichende Haltbarkeit auch in schwierigen Fällen und auch bei Blechpfetten erreicht werden. Als Abdichtung dient eine spezielle Formmanschette aus UV-beständigem EPDM-Gummi.

Kombination

FixE wird üblicherweise in Verbindung mit den Systemen Compact-Vario oder CompactGrid (sh. entsprechende Produktblätter) verbaut. Dadurch sind alle Aufständereivarianten auf Pfettendächern möglich. Für die Überbrückung der Pfettenabstände ist eine komplette Serie von Doppelnutprofilen mit unterschiedlichen Spannweiten verfügbar.

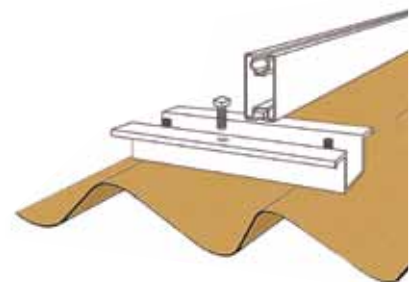

Varianten

Schletter FixE-Befestigungen sind als Ein- und Zweifachanschlüsse erhältlich (siehe Bilder oben) Die Einfachbefestigung ohne Z-Winkel kann für die Direktmontage von Stützen bzw. CompactDirect verwendet werden.

Mit dem zusätzlichen Einsatz der Montagekralle, mit der das Montagegestell an den FixE-Hutprofilen geklemmt wird, ist die Montage von diagonal laufenden Montageträgern jetzt noch komfortabler – die Montagekralle kann auch bei einlagiger Montage (Tragschiene First-Traufe) verwendet werden, um die Lage der Querträger in den definierten Befestigungspunkten zu gewährleisten. (Im Bild rechts Ansicht von schräg unten bei diagonallaufender Aufständereiung mit FixE Größe 3 und DN1-Montageträger.)

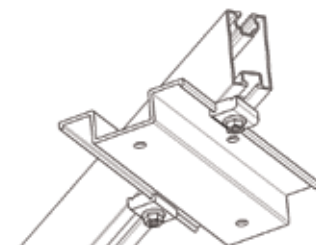

Anpassung und Statiknachweis

Anhand einer Checkliste werden die Tragelemente auf die Dacheindeckung angepasst, entsprechende Schrauben ausgewählt und die Länge der Distanzhülsen bestimmt. Die statische Auslegung der gesamten Konstruktion (Dachverbindungen, Tragplatten, Aufständereiung) erfolgt auf Basis eines komfortablen Statikprogrammes.

Anwendungshinweise

Zur Montage der FixE-Bauteile, insbesondere der Distanzhülse, muß die Dachhaut auf einen größeren Durchmesser aufgebohrt werden. Dies ist bei Faserzementplatten neuerer Bauart kein Problem. Beachten Sie bitte, dass bei Asbestzementplatten laut Gefahrstoffverordnung ein Bohren nur durch zugelassene Betriebe und mit zugelassenen langsamdrehenden Werkzeugen mit Absaugung möglich ist.

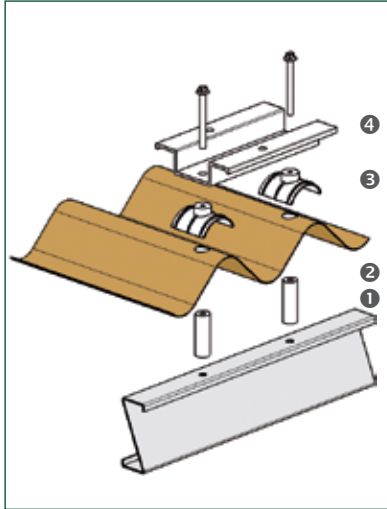

FixE auf Stahlpfetten

1 Befestigungspunkte vorbohren

Hochsicke Größe der Distanzhülse (20 mm)	Stahlpfetten bis 4mm 6,8mm bis 11mm 7,0mm ab 11mm 7,2mm
---	---

2 Distanzhülsen einsetzen

3 Dichtkappe aufsetzen



EPDM-Dichtkappe

4 Hutprofil aufsetzen und mit M8 Schrauben montieren

Anschlagsorientiert verschrauben
 Dichtscheibe muss leicht gepresst sein

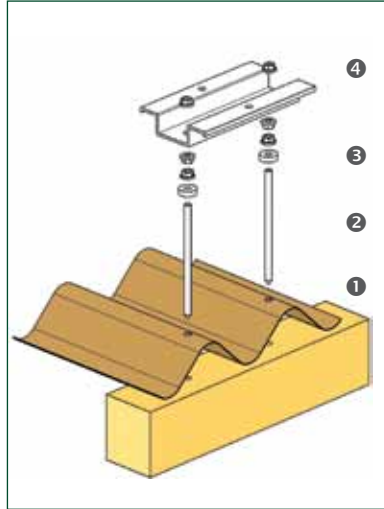

FixE auf Holzpfetten

1 Befestigungspunkte vorbohren

Hochsicke bei Stockschr. M12 14mm bei Stockschr. M10 13mm	Holzpfetten 8,5mm 7,0mm
--	--------------------------------------

2 Stockschrauben einschrauben

Regeleinschraubtiefe
 bei Stockschr. M12 100mm
 bei Stockschr. M10 60mm

3 Dichtgummis mit Flanschnutter anziehen. Dichtgummi muss leicht gepresst sein.



EPDM-Dichtgummi

4 Montageplatte entsprechend dem Hochsickenabstand aufsetzen und mit Flanschnuttern verschrauben

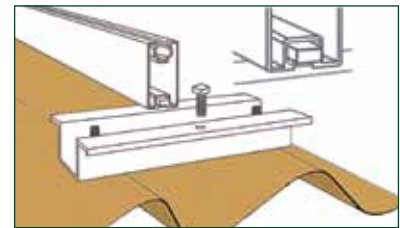
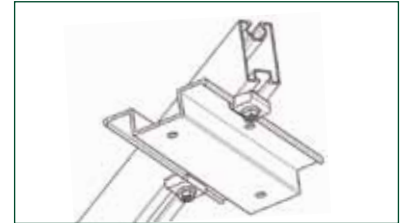

Montage der Tragschienen

Weitere Informationen finden Sie in unseren systembezogenen Anleitungen, z.B.

➔ CompactVario Montageanleitung

Technische Daten

Material	Schrauben: Edelstahl 1.4301, 8mm bei Stahlpfette, Stockschrauben M10 bzw. M12 bei Holzpfette. Distanzhülsen Alu, Durchm. 20 mm / 0,79 inches (nur bei Stahlpfette) Konzentrische EPDM-Dichtung, UV-beständig bei Stahlpfette, Spezial-Dichtaufsatz bzw. Welldachgummi bei Holzpfette. Dichtmanschette EPDM-Gummiformteil, UV-beständig Tragelemente: Hutprofile: Alu
Statik	Statische Berechnung gemäß den aktuellen länderspezifischen Normen (in Deutschland DIN1055 und EC1). a) Dachparallele Montage: Tabellen zur Anzahl der Befestigungspunkte b) Aufständierungen: Statik-Projektierungsprogramm CompactVario

Alle Systempreise bequem und schnell mit unserem Autokalkulator!